



**IT** Istruzioni di montaggio - Supporto per forni

**EN** Assembl instructions - Support for ovens

**FR** Instructions de montage - Support pour fours

**DE** Montageanleitung - Stützen für Öfen

**NL** Montage-instructies - Ovenstandaard

**ES** Instrucciones de montaje - Soporte para hornos

**PT** Instruções de montagem - Suporte para fornos

**PL** Instrukcja monta u - Stojak do kuchenek

**SV** Monteringsanvisningar - Stöd för ugnar

**DA** Monteringsvejledning - Stativ til ovne

**FI** Asennusohje - Uunituki

**NO** Monteringsinstruksjoner - Stativ til ovner

**SL** Navodila za montažo - Stojalo za pečico

**HR** Upute za montažu - Postolje za pećnice

**CS** Montážní návod - Stojan pro trouby

**HU** Szerelési utasítások - Sütő támaszték

**EL** Οδηγίες συναρμολόγησης - Βάση για φούρνους

**RO** Instruc iuni de montaj - Suport pentru cuptoare

**RU** Монтажные инструкции - Опорная конструкция для

KITA



x 8

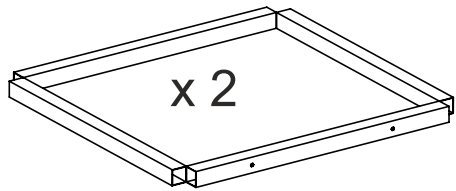

x 2

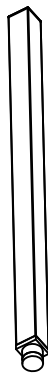

x 4



x 2

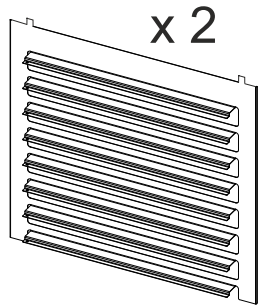

x 2

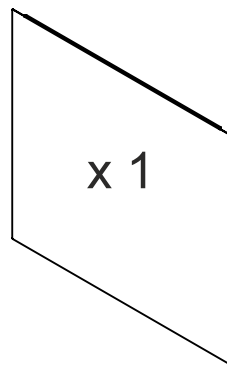

x 1



x 5

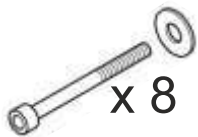

x 8

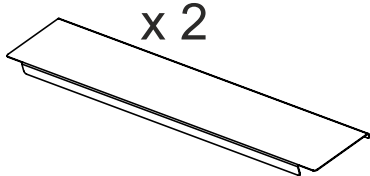

x 2

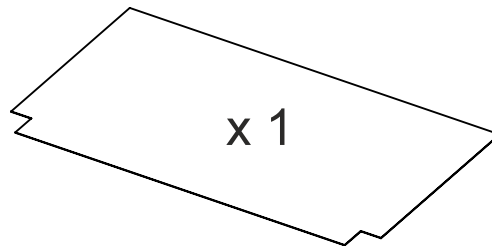

x 1

KIT B

x 1

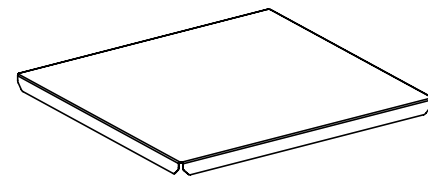

x 1

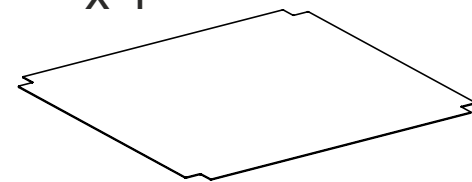

1

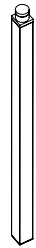
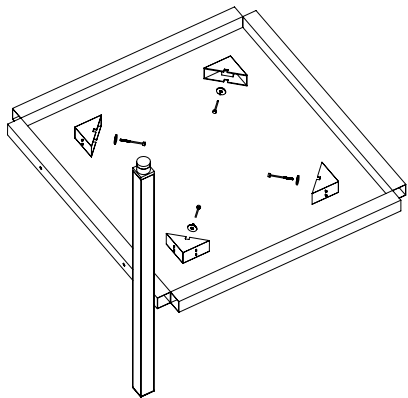
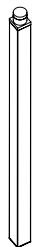

x 4

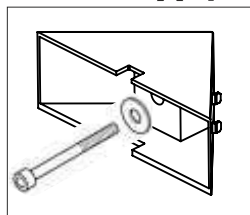

2

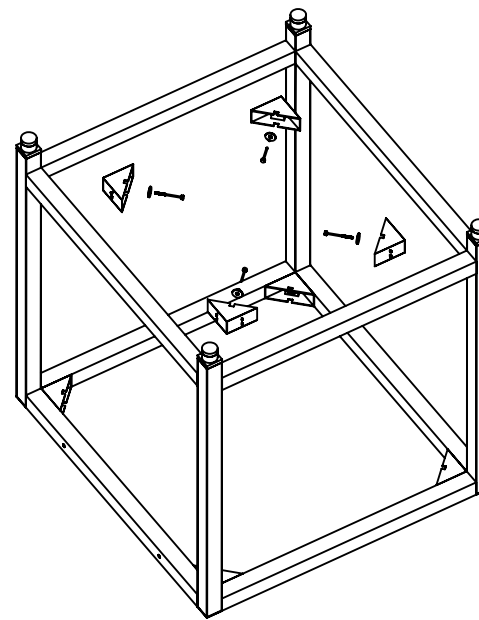

x 4

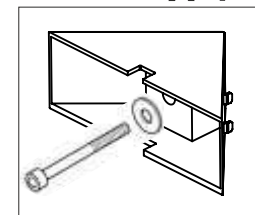

3

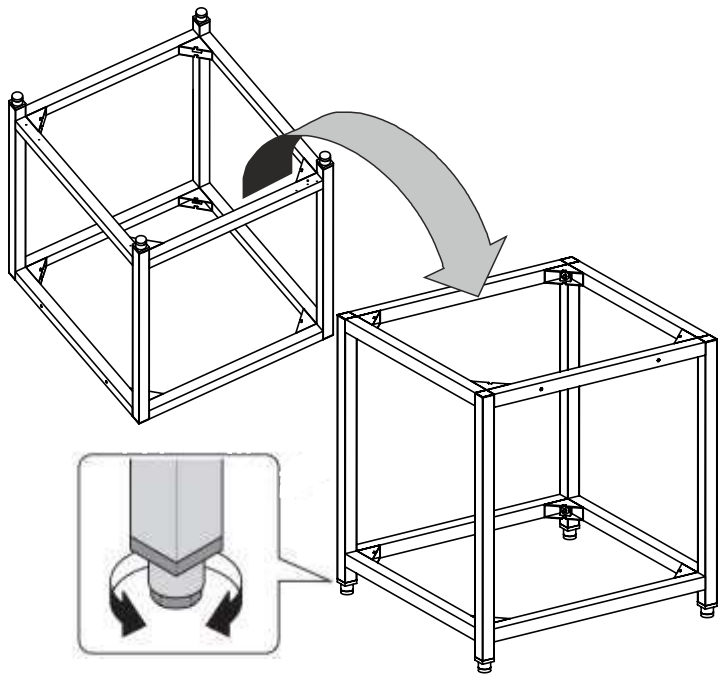

4

(KIT B: > Fig.10)

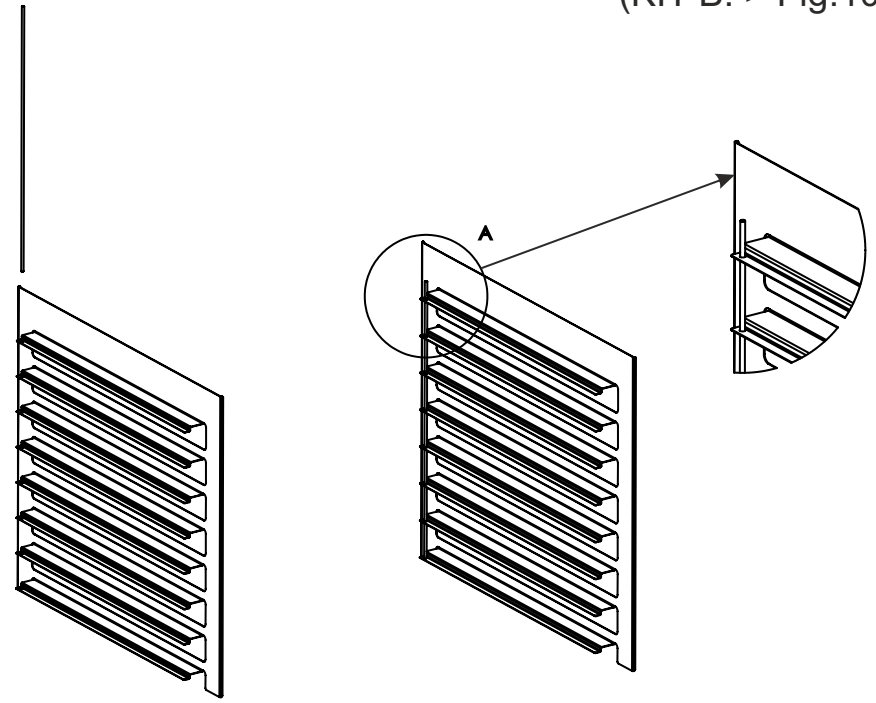

5

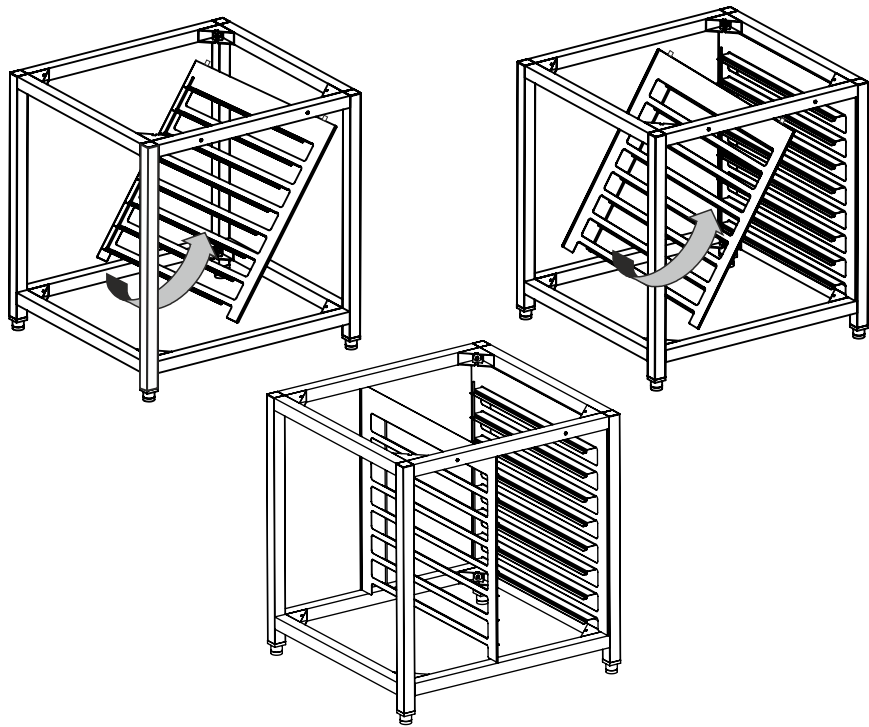

6

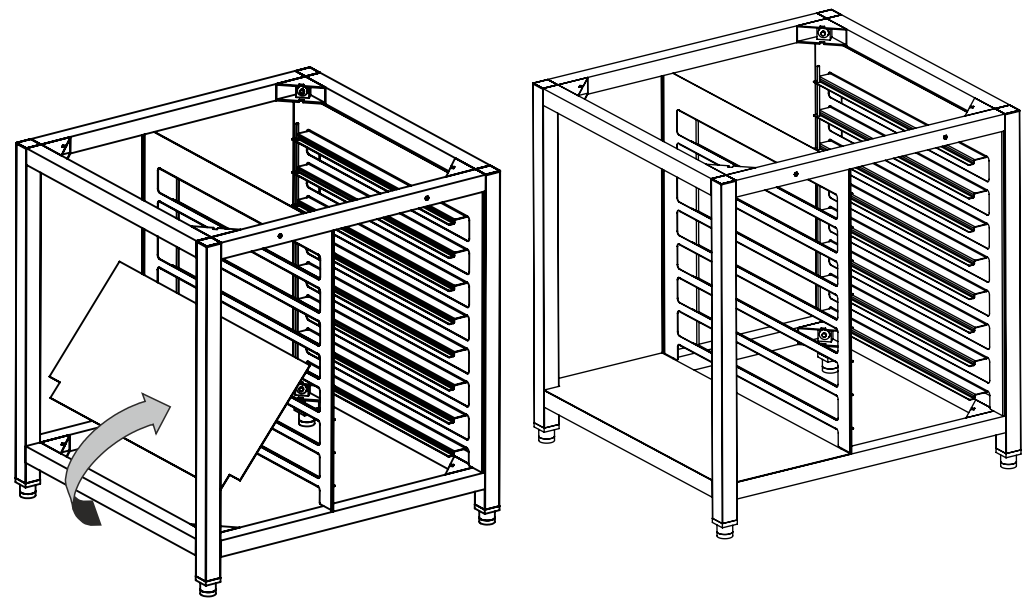

7

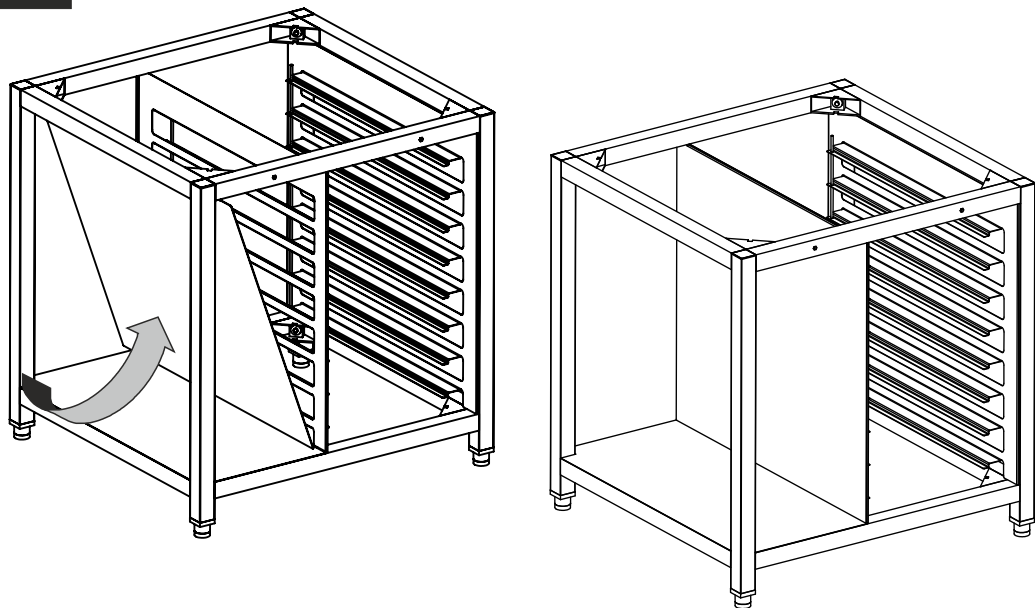

8

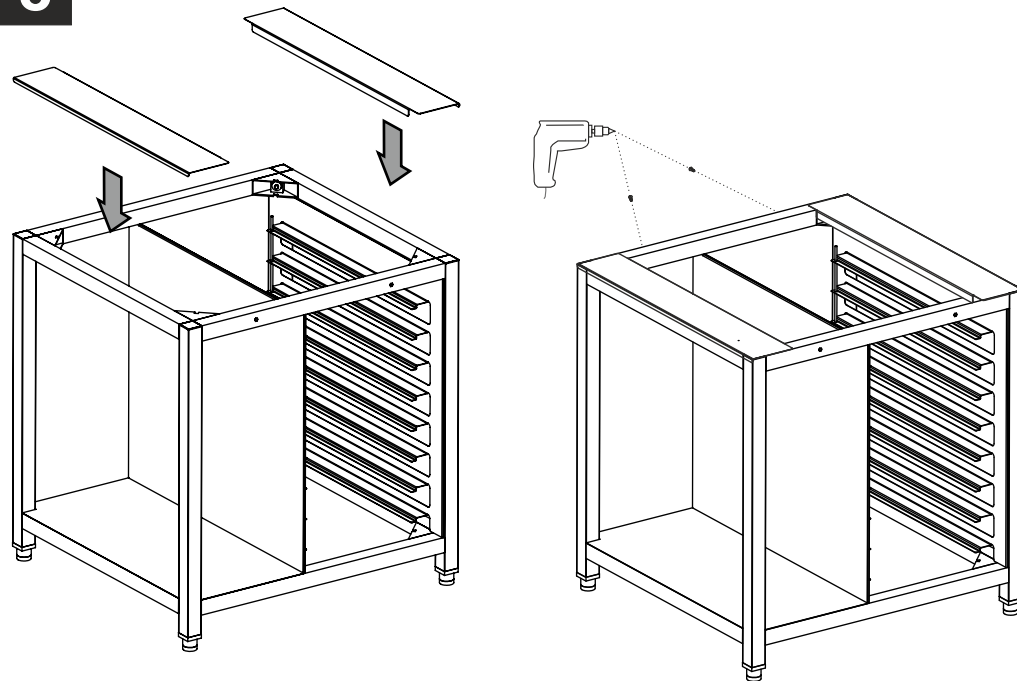

9

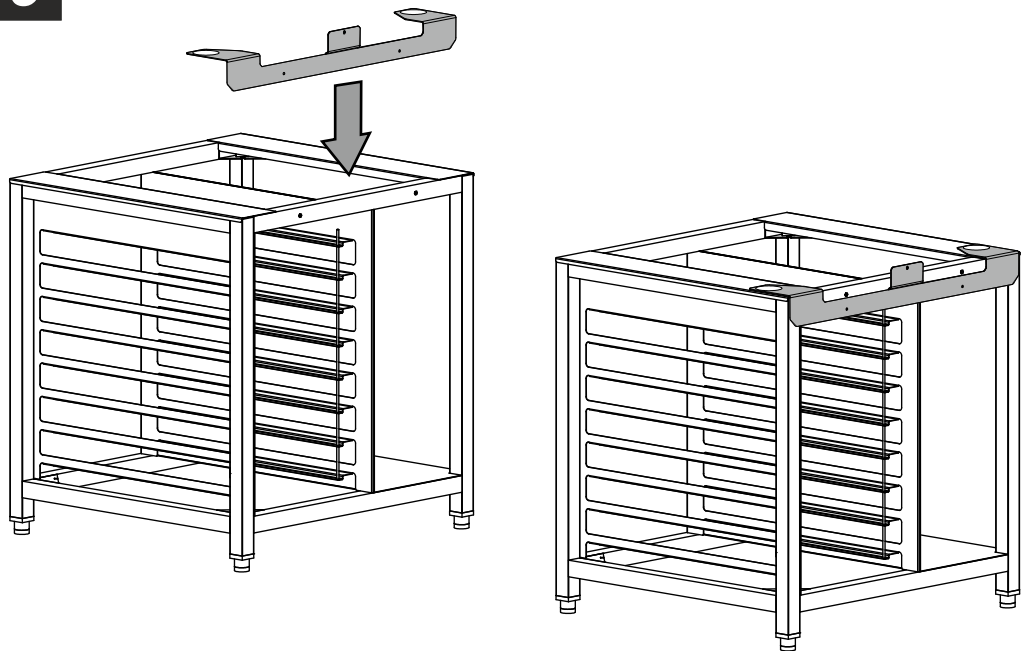

10

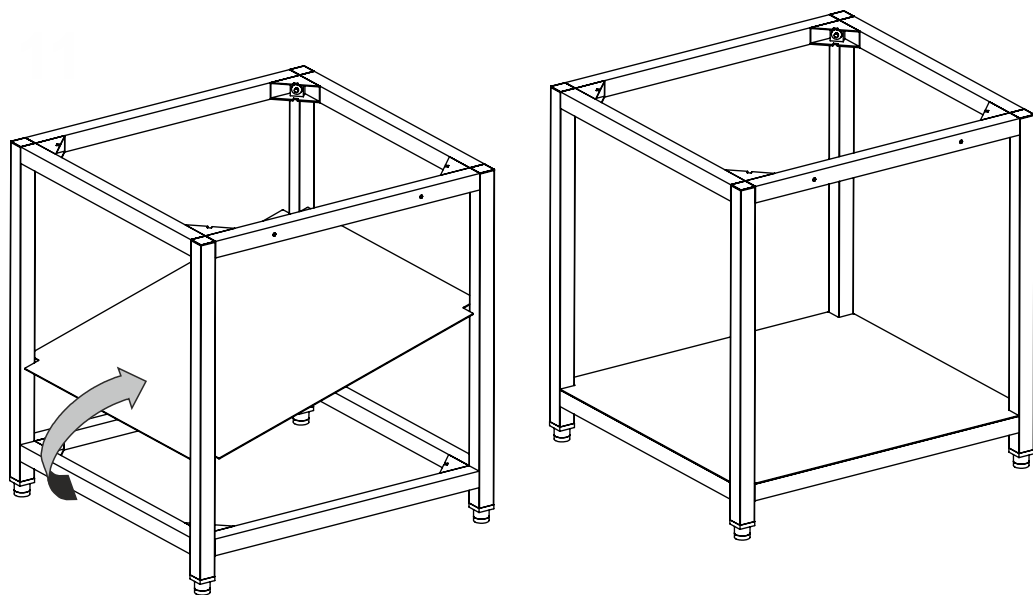

**11**

KIT B

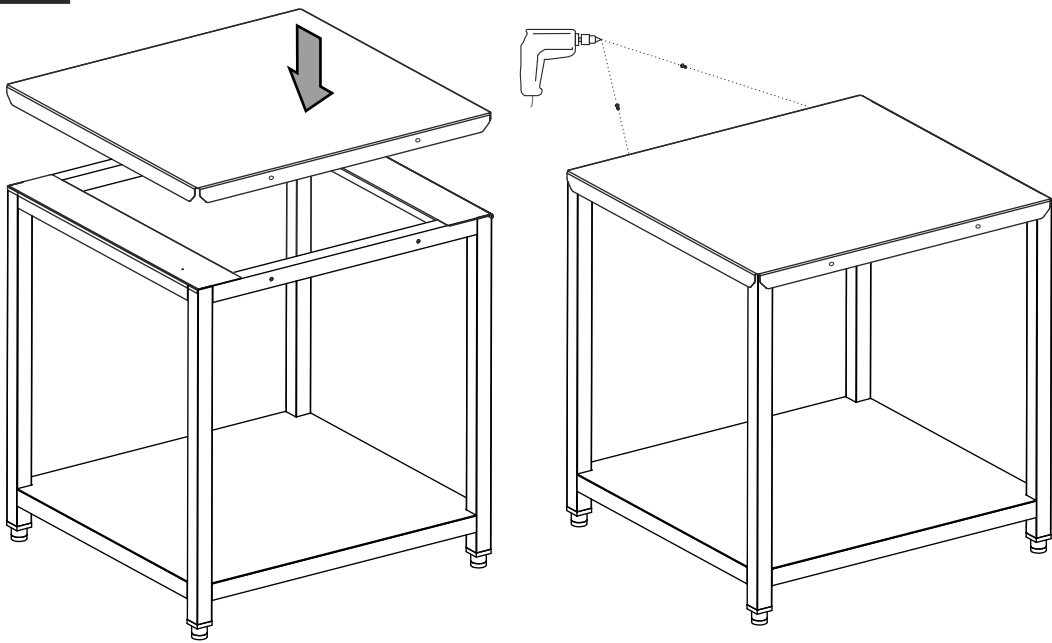
**12**

KIT B

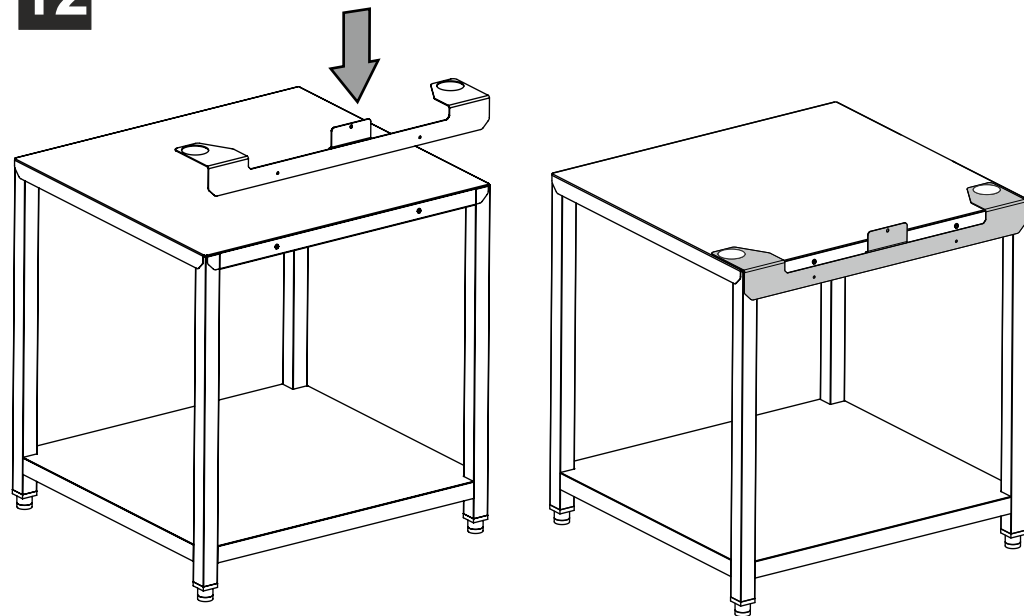
**13**

KIT-A-KIT B

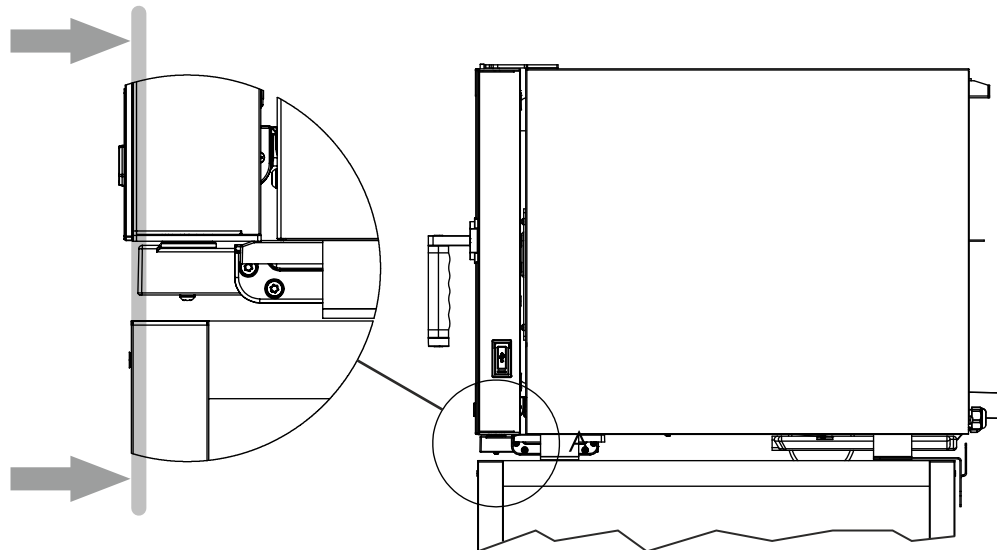
**14**

KIT A-KIT B

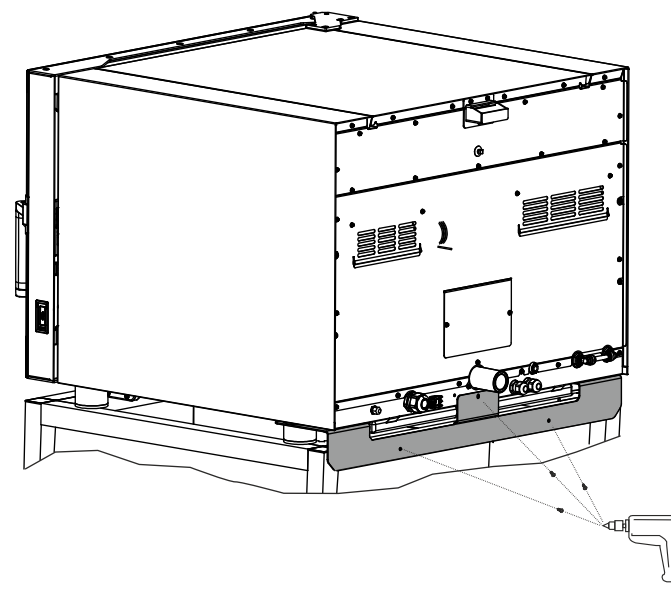

15

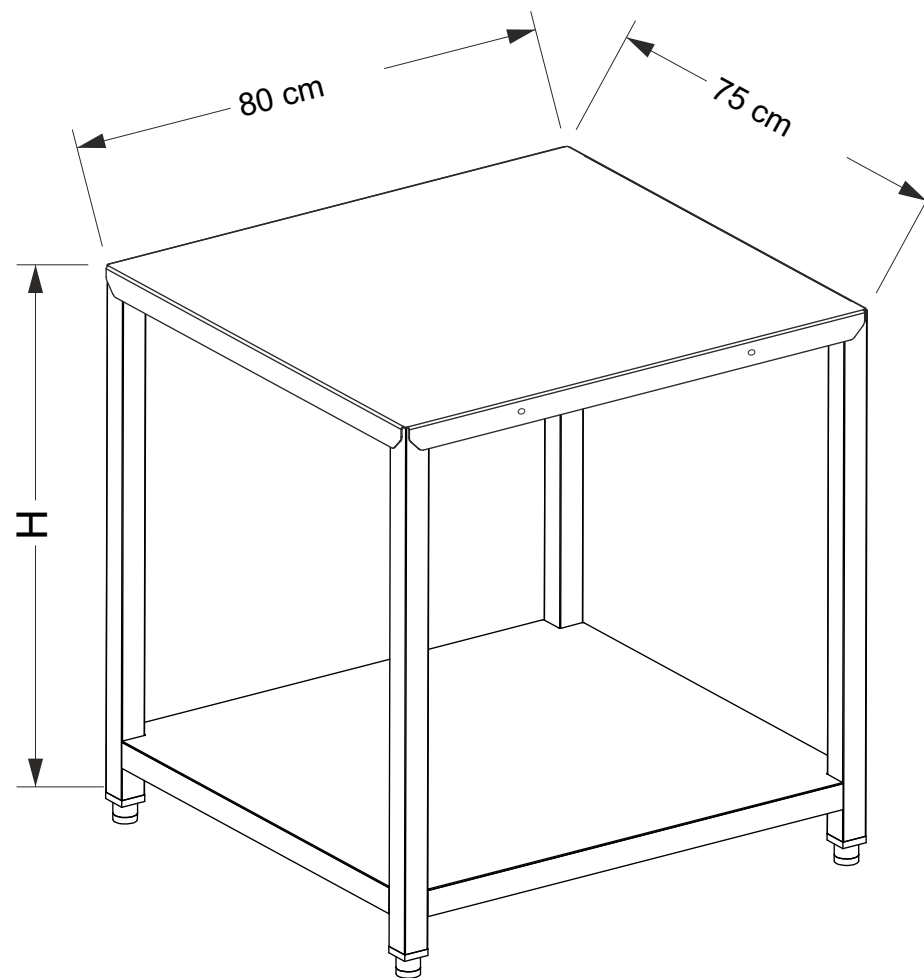
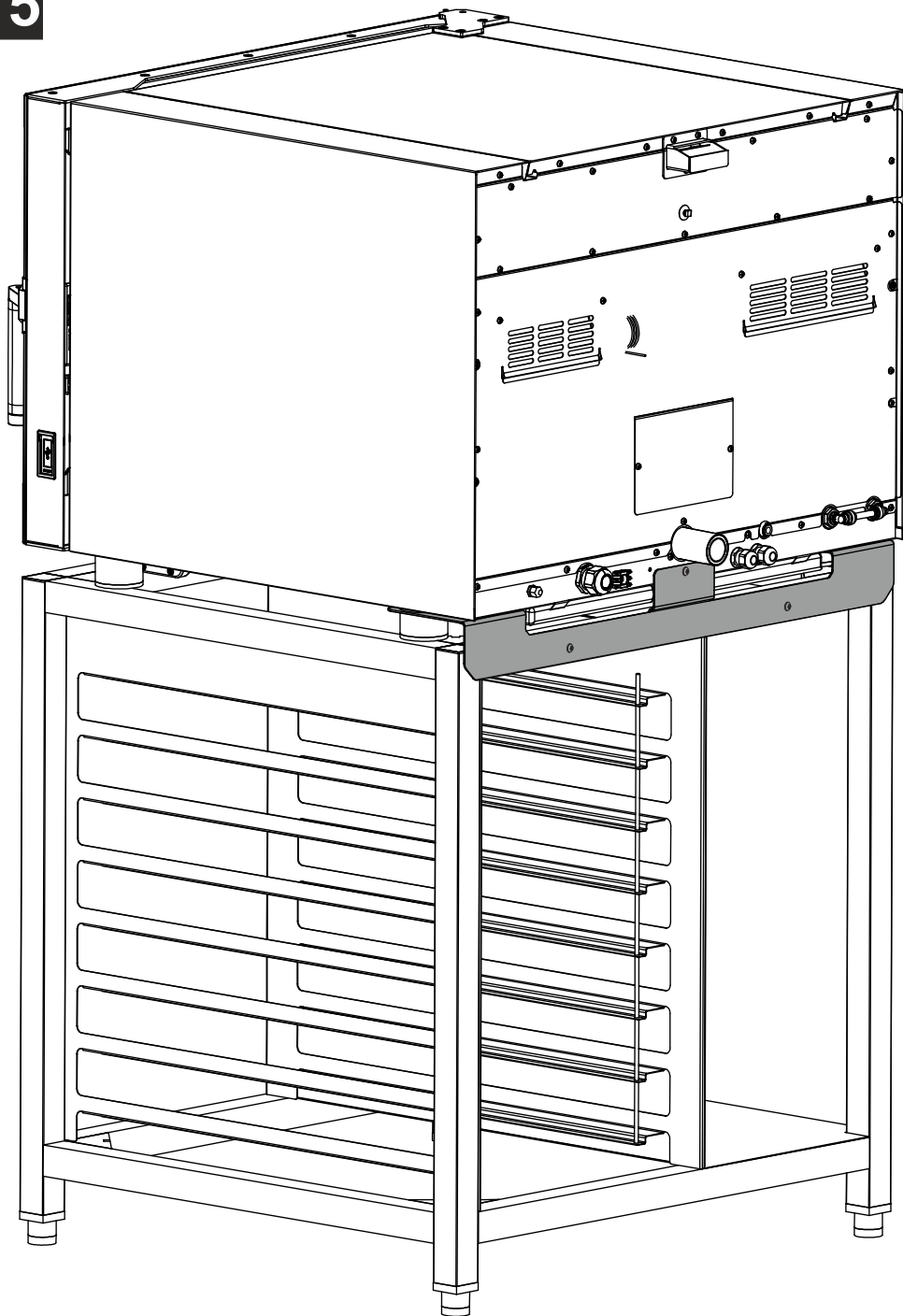

- \* NOTA: la quota «H» non deve essere superata
- \* NOTE: the "H" dimension must not be exceeded
- \* REMARQUE : la dimension "H" ne doit pas être dépassée
- \* HINWEIS: Das Maß „H“ darf nicht überschritten werden
- \* OPMERKING: de maat "H" mag niet worden overschreden
- \* NOTA: no se debe exceder la dimensión "H"
- \* NOTA: a dimensão "H" não deve ser excedida
- \* UWAGA: nie wolno przekraczać wymiaru „H”
- \* OBS: "H"-mättet får inte överskridas
- \* BEMÆRK: "H"-målet må ikke overskrides
- \* ПРИМЕЧАНИЕ: размер "H" не должен превышать.

**H: min. 85 cm - \*max. 87 cm (STDH)  
min. 50 cm - \*max. 52 cm (STDM)**

## IT - Avvertenze

- Utilizzare lo stand **solamente per lo scopo per cui è stato concepito**: sostegno di forni professionali Galileo.
- Durante le operazioni di assemblaggio e posizionamento dello stand e di posizionamento del forno sullo stand stesso, **indossare ed utilizzare correttamente gli appositi dispositivi di protezione individuali (DPI)**.
- Per il sollevamento e la movimentazione dell'apparecchio utilizzare un mezzo idoneo per il peso indicato sull'imballo.
- Assicurarsi che la parte frontale dell'apparecchio sia allineata con il piano di appoggio e che nessun piedino sporga dal perimetro dello stesso.
- Durante l'installazione **non è permesso il transito di personale non addetto** a tale operazione.



-L'altezza massima di lavoro, riferita al livello più alto della superficie di lavoro utile, non deve superare 1,6 metri dal pavimento. Nel caso in cui l'altezza di lavoro superi tale valore, posizionare sul forno l'apposito simbolo adesivo (fornito con il prodotto) all'altezza di 1,6 metri.

## Informazioni generali

- Per la pulizia dello stand usare un panno inumidito con detersivi liquidi neutri. Evitare l'uso di prodotti, panni, spugne ad effetto abrasivo.
- I materiali dell'imballo devono essere smaltiti nel rispetto delle normative vigenti.
- Il costruttore declina ogni responsabilità per danni subiti da persone, cose o animali causati da:
  - Uso diverso da quello previsto.
  - Inosservanza delle prescrizioni qui riportate.
  - Manomissione anche di una singola parte.
  - Utilizzo di ricambi non originali.
  - Utilizzo di accessori non originali.
  - Prodotti per la pulizia non adeguati.
- Per assicurare la stabilità e quindi la sicurezza, la quota H non deve essere superata.

## EN - Instructions

- Only use the stand for the purpose for which it was designed**: to support Galileo professional ovens.
- Wear suitable personal protective equipment (PPE) and use it correctly** when assembling and positioning the stand and when positioning the oven on the stand.
- Use equipment suitable for the weight indicated on the packaging to lift and handle the appliance.
- Make sure that the front of the appliance is aligned with the support surface and that the feet do not protrude beyond the edge.
- Personnel not involved in the work should not be permitted to access the area** during installation.



-The maximum working height, with reference to the highest level of the useful work surface, should not be more than 1.6 metres from the floor. If the working height is higher than this, apply the appropriate adhesive label (supplied with the product) to the oven at a height of 1.6 metres.

## General information

- Clean the stand using a cloth dampened with a neutral liquid detergent. Avoid using abrasive products, cloths and sponges.
- Packaging materials must be disposed of according to current regulations.
- The manufacturer declines all liability for damage to persons or property or animals caused by:
  - Use other than the intended use.
  - Failure to comply with these instructions.
  - Tampering with any of the parts.
  - The use of non-original spare parts.
  - The use of non-original accessories.
  - The use of unsuitable cleaning products.
- To ensure stability and therefore safety, the H dimension must not be outdated.

## FR - Avertissements

- Utilisez l'étagère à poser **uniquement pour l'utilisation pour laquelle elle a été conçue**: support pour fours professionnels Galileo.
- Durant les opérations d'assemblage et de placement de l'étagère à poser et de placement du four sur l'étagère à poser même, **mettez-vous et utilisez correctement l'équipement de protection individuelle (EPI) prévu à cet effet**.
- Pour le levage et la manutention de l'appareil, utilisez un moyen adéquat pour le poids indiqué sur l'emballage.
- Assurez-vous que la partie antérieure de l'appareil est alignée avec le plan d'appui et qu'aucun pied ne dépasse de son périmètre.
- Pendant l'installation, **le passage n'est pas permis au personnel non qualifié** pour cette opération.



-La hauteur maximale de travail, rapportée au niveau le plus élevé de la surface utile de travail, ne doit pas dépasser 1,6 mètre du sol. Si la hauteur de travail dépasse cette valeur, appliquez sur le four le symbole adhésif approprié (fourni avec le produit) à une hauteur de 1,6 mètre.

## Informations générales

- Pour l'entretien de l'étagère à poser, utilisez un chiffon humidifié avec des détergents liquides neutres. Évitez l'utilisation de produits, chiffons ou éponges à effet abrasif.
- Les matériaux d'emballage doivent être éliminés conformément à la réglementation en vigueur.
- Le fabricant décline toute responsabilité en cas de dommages subis par les personnes, les biens ou les animaux causés par :
- Utilisation différente de celle prévue.
- Non-respect des consignes reportées ici.
- Altération, même d'une seule partie.
- Utilisation de pièces détachées non originales.
- Utilisation d'accessoires non originaux.
- Détergents non adéquates.
- Pour assurer la stabilité et par conséquent la sécurité, la hauteur H ne doit pas être dépassée.

## DE - Hinweise

- Das Gestell **nur zu dem Zweck verwenden, für das es konzipiert wurde**: Stützgestell für professionelle Backöfen Galileo.
- Während der Montage- und Positionierungsvorgänge des Gestells und der Positionierung des Backofens auf dem Gestell selbst **tragen und verwenden Sie auf sachgemäße Weise die entsprechende persönliche Schutzausrüstung (PSA)**.
- Zum Anheben und Versetzen des Gerätes ein geeignetes Mittel für das auf der Verpackung angeführte Gewicht verwenden.
- Sicherstellen, dass die Vorderseite des Gerätes auf die Auflagefläche ausgerichtet ist und kein Stützfuß aus der Außenlinie desselben herausragt.
- Während der Installation **darf sich kein ungeschultes Personal nähern**.



-Die maximale Arbeitshöhe, die sich auf die höchste Ebene der nutzbaren Arbeitsfläche bezieht, darf nicht mehr als 1,6 m über dem Boden liegen. Wenn die Arbeitshöhe diesen Wert überschreitet, bringen Sie das entsprechende Klebesymbol (im Lieferumfang enthalten) in einer Höhe von 1,6 Metern am Gerät an.

## Allgemeine Informationen

- Zur Reinigung des Gestells verwenden Sie ein mit flüssigem Neutralreiniger getränktes Tuch. Vermeiden Sie die Verwendung von scheuernden Produkten, Tüchern und Schwämmen.
- Das Verpackungsmaterial muss gemäß den geltenden Vorschriften entsorgt werden.
- Der Hersteller übernimmt keine Haftung für Personen-, Sach- oder Tierschäden, die auf folgende Ursachen zurückzuführen sind:
- Eine zweckwidrige Verwendung.
- Nichtbeachtung der hier angeführten Vorschriften.
- Änderungen auch nur einzelner Teile.
- Verwendung von nicht originalen Ersatzteilen.
- Verwendung von nicht originaleem Zubehör.
- Nicht geeignete Reinigungsmittel.
- Um die Stabilität und somit die Sicherheit zu gewährleisten, darf die Höhe H nicht überschritten werden.

## NL - Waarschuwingen

- Gebruik de standaard **uitsluitend waarvoor hij bedoeld is**: om de professionele Galileo-ovens te ondersteunen.
- Tijdens het monteren en plaatsen van de standaard en het plaatsen van de oven op de standaard dient u **de juiste persoonlijke beschermingsmiddelen (PBM) te dragen en te gebruiken**.
- Gebruik voor het ophijzen en verplaatsen van het apparaat een hulpmiddel dat geschikt is voor het gewicht dat op de verpakking is aangegeven.
- Controleer of de voorzijde van het apparaat is uitgelijnd met het steunvlak en geen enkel pootje buiten de omtrek ervan uitsteekt.
- Tijdens de installatie **mogen geen onbevoegde personen aanwezig zijn** bij de handeling.



-De maximale werkhoogte, d.w.z. het hoogste niveau van het nuttige werkoppervlak, mag niet meer dan 1,6 meter boven de vloer bedragen. Indien de werkhoogte deze waarde overschrijdt, moet het passende zelfklevende symbool (meegeleverd met het product) op een hoogte van 1,6 meter op de oven worden aangebracht.

## Algemene informatie

- Gebruik een doek bevochtigd met een neutraal vloeibaar reinigingsmiddel om de standaard te reinigen. Vermijd het gebruik van producten, doeken en sponzen met een schurend effect.
- De verpakkingsmaterialen moeten worden verwijderd in overeenstemming met de geldende voorschriften.
- De fabrikant kan niet aansprakelijk worden gesteld voor schade aan personen, voorwerpen of dieren tengevolge:
- Gebruik anders dan bedoeld.
- Het niet naleven van de hier gestelde eisen.
- Het forceren van ook slechts één onderdeel.
- Het gebruik van niet-originele reserveonderdelen.
- Het gebruik van niet-originele accessoires.
- Het gebruik van niet geschikte reinigingsproducten.
- Om de stabiliteit en dus de veiligheid te waarborgen, mag de afmeting H niet overschreden worden.

## ES - Advertencias

- Utilice el soporte **solo para el fin al que está destinado**: soporte de los hornos profesionales Galileo.
- Durante el montaje y la colocación del soporte y la colocación del horno sobre este, **póngase los equipos de protección individual (EPI) adecuados y utilícelos correctamente**.
- Para levantar y desplazar el aparato, utilice un medio adecuado para el peso indicado en el embalaje.
- Asegúrese de que la parte delantera del aparato esté alineada con el plano de apoyo y de que ninguna pata sobresalga del perímetro del plano.
- Durante la instalación, **no se permite el paso de personal no cualificado para ello**.



-La altura máxima de trabajo, relativa al nivel más alto de la superficie útil de trabajo, no debe superar los 1,6 metros desde el suelo. Si la altura de trabajo supera este valor, coloque en el horno el símbolo adhesivo correspondiente (suministrado con el producto) a una altura de 1,6 metros.

## Información general

- Para limpiar el soporte, utilice un paño húmedo con detergentes líquidos neutros. Evite utilizar productos, paños y estropajos con efecto abrasivo.
- Los materiales del embalaje se deben eliminar cumpliendo con las normas vigentes.
- El fabricante no se hace responsable por los daños a personas, cosas o animales causados por:
- Uso diferente del previsto.
- Incumplimiento de las prescripciones aquí establecidas.
- Alteración incluso de una sola pieza.
- Utilización de repuestos no originales.
- Utilización de accesorios no originales.
- Productos de limpieza no adecuados.
- Para asegurar la estabilidad y, por lo tanto, la seguridad, nunca debe superarse la medida H.

## PT - Advertências

- Utilize o suporte **apenas para o fim que foi concebido**: sustentação de fornos profissionais Galileo.
- Durante as operações de montagem e posicionamento do suporte e de colocação do forno no mesmo suporte, **use e utilize corretamente o equipamento de proteção pessoal (EPI) apropriado**.
- Para a elevação e a movimentação do aparelho, utilize um meio adequado ao peso indicado na embalagem.
- Assegure-se de que a parte da frente do aparelho esteja alinhada com o plano de apoio e que nenhum pé sobressaia do perímetro do mesmo.
- Durante a instalação, **não é permitida a movimentação do pessoal não responsável** pela operação.



-A altura máxima de trabalho, referente ao nível mais alto da superfície útil de trabalho, não deve exceder 1,6 metros do chão. Se a altura de trabalho exceder este valor, coloque no forno o símbolo adesivo apropriado (fornecido com o produto) a uma altura de 1,6 metros.

## Informações gerais

- Para a limpeza do suporte, utilize um pano humedecido com detergentes líquidos neutros. Evite utilizar produtos, panos ou esponjas com efeito abrasivo.
- Os materiais da embalagem devem ser eliminados seguindo as normas vigentes.
- O fabricante declina qualquer responsabilidade por eventuais danos a pessoas, bens ou animais, provocados por:
- Utilização diferente da prevista.
- Não observância das disposições aqui apresentadas.
- Adulteração de qualquer peça individual.
- Utilização de peças sobresselentes não originais.
- Utilização de acessórios não originais.
- Produtos de limpeza não adequados.
- Para garantir a estabilidade e a segurança, a altura H não pode ser ultrapassada.

## PL - Ostrzeżenia

- Stojaka należy używać **wyłącznie zgodnie z jego przeznaczeniem**: jako wspornika do profesjonalnych kuchenek Galileo.
- Podczas montażu, ustawiania stojaka oraz kuchenki na stojaku należy stosować **odpowiednie środki ochrony indywidualnej (ŚOI) i używać je w prawidłowy sposób**.
- Do podnoszenia i przenoszenia urządzenia należy używać środka dostosowanego do ciężaru wskazanego na opakowaniu.
- Upewnić się, że przód urządzenia jest wyrównany z powierzchnią nośną i że żadna nóżka nie wystaje z obwodu urządzenia.
- Podczas instalacji **nie jest dozwolone przemieszczanie personelu nieupoważnionego** do tejże operacji.



-Maksymalna wysokość robocza, odnosząca się do najwyższego poziomu użytecznej powierzchni roboczej, nie może przekraczać 1,6 metra od podłogi. Jeżeli wysokość robocza przekracza tę wartość, umieścić na kuchenke odpowiedni symbol samoprzylepny (dostarczony z produktem) na wysokości 1,6 metra.

## Informacje ogólne

- Do czyszczenia stojaka używać szmatki zwilżonej neutralnymi płynnymi detergentami. Unikać stosowania produktów, szmatek i gąbek o działaniu ściernym.
- Materiały opakowaniowe muszą być utylizowane zgodnie z obowiązującymi przepisami.
- Producent nie ponosi żadnej odpowiedzialności za szkody osobowe lub rzeczowe powstałe w wyniku:
- Użycia niezgodnego z przeznaczeniem.
- Nieprzestrzegania zaleceń zawartych w niniejszym dokumencie.
- Naruszenia chociaż jednej części urządzenia.
- Używania nieoryginalnych części zamiennych.
- Używania nieoryginalnych akcesoriów.
- Używania nieodpowiednich środków czyszczących.
- Aby zapewnić stabilność, a tym samym bezpieczeństwo, nie wolno przekraczać wartości H.

## SV - Anvisningar

- Använd underlaget **endast i det syfte det är avsett för**: stöd för professionella ugnar Galileo.
- Under montering och placering av underlaget och placering av ugnen på själva underlaget, **ska särskild personlig skyddsutrustning användas korrekt.**
- Använd lyfttrucken och lyftremmarna för korrekt förflyttning och placering av ugnen Galileo.
- Använd ett lämpligt medel för den vikt som anges på förpackningen till apparaten som ska lyftas och förflyttas.
- Se till att apparatens framdel är inriktad med stödplanet och att ingen fot sticker ut från dess omkrets.



-Den maximala arbetshöjden, hänförd till den användbara arbetsytans högsta nivå, får inte överskrida 1,6 meter från golvet. Om arbetshöjden överskrider detta värde, ska den avsedda symbolen placeras på ugnen (medföljer produkten) vid 1,6 meters höjd.

## Allmän information

- För rengöring av underlaget används en trasa som fuktats med neutrala flytande rengöringsmedel. Undvik att använda produkter, trasor eller svampar som repar.
- Emballagematerialet ska bortskaffas i enlighet med gällande förordningar.
- Tillverkaren fransäger sig allt ansvar för skador på personer, föremål eller djur som orsakats av:
  - Annan användning än den avsedda.
  - Underlåtenhet att följa de föreskrifter som ges här.
  - Manipulering även av en enda del.
  - Användning av reservdelar som inte är originaldelar.
  - Användning av tillbehör som inte är originaldelar.
  - Produkter för rengöring som inte är lämpliga.
- För att garantera stabilitet och följaktligen säkerhet får höjden H inte överskridas.

## DA - Advarsler

- Brug **kun stativet til det formål, som det er beregnet til**: understøtning af Galileo professionelle ovne.
- Under montering og opstilling af stativet og placeringen af ovnen på stativet er det nødvendigt at **anvende passende personlige værnemidler (PV) korrekt i overensstemmelse med deres instruktioner.**
- Til løft og bevægelse af apparatet skal man anvende et middel, der er egnet til den angivne vægt på emballagen.
- Man skal sikre sig at fronten af apparatet er tilpasset til støtteplanet og at ingen støttefødder rager ud over dette omkreds.
- Personale, som ikke deltager i monteringen, må ikke opholde sig eller passere på området**, hvor monteringen finder sted.



-Den maksimale arbejds højde forstået som det højeste niveau for den nyttige arbejdsflade må ikke være højere end 1,6 m fra gulvet. Hvis arbejds højden er højere, skal den selvklebende symbolmærkat (leveres med produktet) placeres i en højde af 1,6 meter.

## Generelle informationer

- Gør stativet rent med en klud fugtet med et neutralt flydende rengøringsmiddel. Undgå brug af produkter, klude og svampe med slibende egenskaber.
- Emballagematerialerne skal bortskaffes i overensstemmelse med de gældende bestemmelser.
- Fabrikanten fraskriver sig ethvert ansvar for skader på personer, dyr eller genstande, som skyldes:
  - anden brug end den tilsigtede
  - manglende overholdelse af disse instruktioner
  - manipulering, også af blot en enkelt del
  - brug af ikke-originale reservedele
  - brug af ikke-originale tilbehør
  - brug af upassende rengøringsmidler.
- For at sikre stabiliteten og dermed sikkerheden må højden H ikke overskrides.

## FI - Varoitukset

- Käytä telinettä vain siihen tarkoitukseen, johon se on suunniteltu: Galileo-ammattiuunien tukemiseen.
- Käytä asianmukaisia henkilösuojaimia (PPE) oikein telineen kokoamisen ja sijoittamisen sekä uunin asennuksen aikana telineelle.
- Käytä laitteen nostamiseen ja siirtämiseen pakkauksessa mainitulle painolle sopivaa välinettä.
- Varmista, että laitteen etuosa on linjassa tukipinnan kanssa ja etteivät jalat työnny ulos sen ympärysmitalta.
- Asennuksen aikana kyseiselle toimenpiteelle asiaan kuulumattomien henkilöiden kulku alueella on kielletty.



Suurin työskentelykorkeus, laskettuna käyttökelpoisen työtason korkeimmasta tasosta, ei saa ylittää 1,6 metriä lattiasta. Jos työskentelykorkeus ylittää tämän arvon, kiinnitä uuniin tarkoituksenmukainen merkkitarra (toimitetaan tuotteen mukana) 1,6 metrin korkeudelle.

## Yleisiä tietoja

- Käytä telineen puhdistamiseen neutraaliin nestemäiseen pesuaineeseen kostutettua liinaa.
- Vältä hankaavien tuotteiden, liinojen ja sienien käyttöä.
- Pakkausmateriaalit on hävitettävä paikallisten säädösten mukaisesti.
- Valmistaja ei ota vastuuta henkilöille, esineille tai eläimille syntyneistä vahingoista, jotka johtuvat:
- Käyttötarkoitukseen nähden erilaisesta käytöstä.
- Tässä annettujen määräysten noudattamatta jättämisestä.
- Jonkin laitteen osan muuttamisesta.
- Muiden kuin laitteen alkuperäisten varaosien käytöstä.
- Muiden kuin alkuperäisten lisävarusteiden käytöstä.
- Muiden kuin sopivien puhdistusaineiden käytöstä.
- Vakauden ja siten turvallisuuden varmistamiseksi H-arvoa ei saa ylittää.

## NO - Advarsler

- Bruk stativet kun til formålet det er designet for: stativ til Galileo profesjonelle ovner.
- Under montering og plassering av stativet og når ovnen plasseres på dette kreves korrekt bruk av personlig verneutstyr (PVU).
- Ved løfting og håndtering av apparatet må det brukes løfteutstyr som er egnet for den vekten som er angitt på emballasjen.
- Pass på at apparatets front er på linje med støtteflaten og at ingen føtter stikker ut fra omkretsen til denne.
- Personell som ikke er involvert i operasjonen må ikke få adgang til området under installasjonen.



Maksimal arbeidshøyde, med referanse til høyeste nivå på den nyttige arbeidsflaten, bør ikke være mer enn 1,6 meter fra gulvet. Hvis arbeidshøyden er høyere enn dette, sett den tilhørende selvklebende etiketten (følger med produktet) på ovnen i en høyde på 1,6 meter.

## Generell informasjon

- Bruk en klut fuktet med et mildt, flytende rengjøringsmiddel til rengjøring av stativet. Unngå bruk av produkter, kluter og svamper med slipende effekt.
- Emballasjen må kastes iht. gjeldende forskrifter. Produsenten er ikke ansvarlig for skader på personer, gjenstander eller dyr forårsaket av:
- Annen bruk enn den som er tiltenkt.
- Manglende overholdelse av instruksjonene gitt her.
- Tukling med en hvilken som helst del.
- Bruk av uoriginale reservedeler.
- Bruk av uoriginalt ekstrautstyr.
- Uegnede rengjøringsprodukter.
- For å garantere stabilitet og dermed sikkerhet må høyden H aldri overskrides.

## SL - Opozorila

- Stojalo uporabljajte le za namene, za katere je bilo predvideno, in sicer za podporo profesionalnih pečic Galileo.
- Med montažo in postavitvijo stojala ter postavitvijo pečice nanj si nadenite in pravilno uporabljajte ustrezno osebno varovalno opremo (OVO).
- Za dvigovanje in prestavljanje aparata uporabite ustrezno sredstvo glede na težo, ki je navedena na embalaži.
- Prepričajte se, da je sprednji del aparata poravnan s podporno površino in da nobena od nogic ne sega izven nje.
- Med nameščanjem naj se nepristojne osebe ne približujejo delovnemu območju.



Največja delovna višina najvišje ravni uporabne delovne površine ne sme presegati 1,6 metra od tal. Če delovna višina to vrednost presega, pritrdite na pečico, na višino približno 1,6 metrov od tal, nalepko z ustreznim simbolom (ki je priložena izdelku).

## Splošne informacije

- Za čiščenje stojala uporabljajte krpo, navlaženo z nevtralnimi tekočimi čistilom. Ne uporabljajte abrazivnih izdelkov, krp ali gobic.
- Embalažo zavrzite v skladu z veljavnimi predpisi.
- Proizvajalec ne odgovarja za poškodbe, povzročene osebam, stvarjem ali živalim zaradi:
  - drugačne uporabe od predvidene;
  - neupoštevanja tukaj navedenih navodil;
  - nepooblaščenih posegov tudi na le enem sestavnem delu;
  - uporabe neoriginalnih rezervnih delov;
  - uporabe neoriginalne dodatne opreme;
  - neprimernih izdelkov za čiščenje.
- Za zagotovitev stabilnosti in posledično varnosti se višine H ne sme preseči.

- Koristite postolje samo u svrhu za koju je namijenjeno: za podršku Galileo profesionalnih pećnica.
- Prilikom sastavljanja i postavljanja postolja i postavljanja pećnice na samo postolje, nosite i pravilno koristite odgovarajuću osobnu zaštitnu opremu (OZO).
- Za podizanje i pomicanje uređaja koristite sredstvo koje odgovara težini navedenoj na pakiranju.
- Uvjerite se da je prednji dio uređaja poravnat s potpurnom površinom i da nožice ne vire izvan njezinih granica.
- Osoblju koje ne sudjeluje u instalaciji uređaja nije dozvoljeno zadržavanje u njegovoj blizini.



Maksimalna radna visina, u odnosu na najvišu razinu iskoristive radne površine, ne smije biti viša od 1,6 metara od tla. Ako je radna visina viša od navedene, postavite na pećnicu odgovarajuću naljepnicu (isporučenu s proizvodom) na visinu od 1,6 metara.

## Opće informacije

- Za čišćenje postolja koristite krpu navlaženu neutralnim tekućim deterdžentima. Izbjegavajte korištenje abrazivnih proizvoda, krp, spužvi.
- Ambalažni materijal potrebno je zbrinuti sukladno važećim propisima.
- Proizvođač ne preuzima odgovornost za štetu nanesenu osobama, ili imovini ili životinjama nastalu:
  - uporabom u svrhe koje nisu predviđene;
  - nepridržavanjem ovdje navedenih uputa;
  - mijenjanjem bilo kojeg dijela uređaja;
  - uporabom neoriginalnih rezervnih dijelova;
  - uporabom neoriginalnih dodataka;
  - neodgovarajućim proizvodima za čišćenje.
- Kako bi se osigurala stabilnost, a time i sigurnost, ne smije se prekoračiti dimenzija H.

## SL - Opozorila

- Stojalo uporabljajte le za namene, za katere je bilo predvideno, in sicer za podporo profesionalnih pečic Galileo.
- Med montažo in postavitvijo stojala ter postavitvijo pečice nanj si nadenite in pravilno uporabljajte ustrezno osebno varovalno opremo (OVO).
- Za dvigovanje in prestavljanje aparata uporabite ustrezno sredstvo glede na težo, ki je navedena na embalaži.
- Prepričajte se, da je sprednji del aparata poravnan s podporno površino in da nobena od nogic ne sega izven nje.
- Med nameščanjem naj se nepristojne osebe ne približujejo delovnemu območju.



Največja delovna višina najvišje ravni uporabne delovne površine ne sme presegati 1,6 metra od tal. Če delovna višina to vrednost presega, pritrdite na pečico, na višino približno 1,6 metrov od tal, nalepko z ustreznim simbolom (ki je priložena izdelku).

## Splošne informacije

- Za čiščenje stojala uporabljajte krpo, navlaženo z nevtralnimi tekočimi čistilom. Ne uporabljajte abrazivnih izdelkov, krp ali gobic.
- Embalažo zavrzite v skladu z veljavnimi predpisi.
- Proizvajalec ne odgovarja za poškodbe, povzročene osebam, stvarjem ali živalim zaradi:
  - drugačne uporabe od predvidene;
  - neupoštevanja tukaj navedenih navodil;
  - nepooblaščenih posegov tudi na le enem sestavnem delu;
  - uporabe neoriginalnih rezervnih delov;
  - uporabe neoriginalne dodatne opreme;
  - neprimernih izdelkov za čiščenje.
- Za zagotovitev stabilnosti in posledično varnosti se višine H ne sme preseči.

- Koristite postolje samo u svrhu za koju je namijenjeno: za podršku Galileo profesionalnih pećnica.
- Prilikom sastavljanja i postavljanja postolja i postavljanja pećnice na samo postolje, nosite i pravilno koristite odgovarajuću osobnu zaštitnu opremu (OZO).
- Za podizanje i pomicanje uređaja koristite sredstvo koje odgovara težini navedenoj na pakiranju.
- Uvjerite se da je prednji dio uređaja poravnat s potpurnom površinom i da nožice ne vire izvan njezinih granica.
- Osoblju koje ne sudjeluje u instalaciji uređaja nije dozvoljeno zadržavanje u njegovoj blizini.



Maksimalna radna visina, u odnosu na najvišu razinu iskoristive radne površine, ne smije biti viša od 1,6 metara od tla. Ako je radna visina viša od navedene, postavite na pećnicu odgovarajuću naljepnicu (isporučenu s proizvodom) na visinu od 1,6 metara.

## Opće informacije

- Za čišćenje postolja koristite krpu navlaženu neutralnim tekućim deterdžentima. Izbjegavajte korištenje abrazivnih proizvoda, krp, spužvi.
- Ambalažni materijal potrebno je zbrinuti sukladno važećim propisima.
- Proizvođač ne preuzima odgovornost za štetu nanesenu osobama, ili imovini ili životinjama nastalu:
  - uporabom u svrhe koje nisu predviđene;
  - nepridržavanjem ovdje navedenih uputa;
  - mijenjanjem bilo kojeg dijela uređaja;
  - uporabom neoriginalnih rezervnih dijelova;
  - uporabom neoriginalnih dodataka;
  - neodgovarajućim proizvodima za čišćenje.
- Kako bi se osigurala stabilnost, a time i sigurnost, ne smije se prekoračiti dimenzija H.

## EL - Προειδοποιήσεις

- Χρησιμοποιήστε τη βάση μόνο για το σκοπό για τον οποίο σχεδιάστηκε: για την υποστήριξη επαγγελματικών φούρνων Galileo.
- Κατά τη συναρμολόγηση και την τοποθέτηση της βάσης και την τοποθέτηση του φούρνου στην ίδια τη βάση, να φοράτε και να χρησιμοποιείτε σωστά τον κατάλληλο ατομικό προστατευτικό εξοπλισμό (ΜΑΠ).
- Για να σηκώσετε και να μετακινήσετε τη συσκευή, χρησιμοποιήστε ένα μέσο κατάλληλο για το βάρος που αναγράφεται στη συσκευασία.
- Βεβαιωθείτε ότι το μπροστινό μέρος της συσκευής είναι ευθυγραμμισμένο με την επιφάνεια στήριξης και ότι κανένα πόδι δεν προεξέχει από την περίμετρο της.
- Δεν επιτρέπεται η διέλευση αναρμόδιου για αυτή τη διεργασία προσωπικού κατά την εγκατάσταση.



Το μέγιστο ύψος εργασίας, που αναφέρεται στο υψηλότερο επίπεδο της επιφάνειας ωφέλιμης εργασίας, δεν πρέπει να υπερβαίνει τα 1,6 μέτρα από το δάπεδο. Εάν το ύψος εργασίας υπερβαίνει αυτήν την τιμή, μετά την εγκατάσταση της συσκευής, εφαρμόστε σε αυτή το κατάλληλο αυτοκόλλητο σύμβολο (παρέχεται με το προϊόν) σε ύψος 1,6 μέτρων.

## Γενικές πληροφορίες

- Για να καθαρίσετε τη βάση, χρησιμοποιήστε ένα πανί εμποτισμένο με ουδέτερα υγρά απορρυπαντικά.
- Αποφύγετε τη χρήση προϊόντων, υφασμάτων, σφουγγαριών με λειαντικό αποτέλεσμα.
- Τα υλικά συσκευασίας πρέπει να απορρίπτονται σύμφωνα με τους ισχύοντες κανονισμούς.
- Ο κατασκευαστής δεν φέρει καμία ευθύνη για ζημιές σε άτομα, πράγματα ή ζώα που προκαλούνται από:
- Χρήση διαφορετική από την προβλεπόμενη.
- Μη τήρηση των αναφερόμενων προδιαγραφών.
- Παραβίαση ακόμη και ενός μόνο μέρους της συσκευής.
- Χρήσης μη εγκεκριμένων εξαρτημάτων.
- Χρήση μη γνήσιων αξεσουάρ.
- Ακατάλληλα προϊόντα καθαρισμού.
- Για την εξασφάλιση της σταθερότητας, η ποσόστωση Η δεν θα πρέπει να ξεπερνιέται.

## RO - Avertismente

- Utilizați suportul numai în scopul pentru care a fost proiectat: pentru a susține cuptoarele profesionale Galileo.
- În timpul asamblării și poziționării suportului și poziționării cuptorului pe suportul propriu-zis, purtați și utilizați corect echipamentele individuale de protecție (EIP) corespunzătoare.
- Pentru ridicarea și mutarea aparatului utilizați un mijloc adecvat greutății indicate pe ambalaj.
- Asigurați-vă că partea din față a aparatului este aliniată cu suprafața de sprijin și că niciun picior nu iese din perimetrul acestuia.
- Tranzitul personalului care nu este implicat în această operațiune nu este permis în timpul instalării.



Înălțimea maximă de lucru, raportată la nivelul cel mai înalt al suprafeței utile de lucru, nu trebuie să depășească 1,6 metri față de podea. În cazul în care înălțimea de lucru depășește această valoare, aplicați pe cuptor simbolul autoadeziv corespunzător (furnizat împreună cu produsul) la o înălțime de 1,6 metri.

## Informații generale

- Pentru a curăța suportul utilizați o cârpă umezită cu detergenți lichizi neutri. Evitați utilizarea produselor, cârpelor, bureților cu efect abraziv.
- Materialele de ambalare trebuie eliminate în conformitate cu reglementările în vigoare.
- Producătorul își declină orice responsabilitate pentru daunele suferite de persoane, lucruri sau animale cauzate de:
- Utilizare diferită de cea prevăzută.
- Nerespectarea instrucțiunilor specificate aici.
- Modificarea chiar și a unei singure piese a aparatului.
- Utilizarea de piese de schimb neoriginale.
- Utilizarea de accesorii neoriginale.
- Produse de curățare neadecvate.
- Pentru a asigura stabilitatea și deci siguranța, înălțimea H nu trebuie depășită.

## **Ru - Меры предосторожности**

- Используйте подставки **только для предназначенных целей**, а именно: в качестве опоры профессиональных печей Galileo.
- Во время сборки и расположения подставки и установки на ней печи **надевайте и правильно используйте подходящие средства индивидуальной защиты (СИЗ).**
- Для подъема и перемещения прибора используйте подходящее к его весу (указан на упаковке) средство.
- Проверьте, чтобы передняя сторона прибора была выровнена с опорной поверхностью и опорные ножки не выходили за его периметр.
- Во время установки запрещается проход посторонних лиц.



-Максимальная рабочая высота от пола, касающаяся самого высокого уровня полезной рабочей поверхности, не должна превышать 1,6 метра. В противном случае наклейте на печь специальную наклейку с символом (поставляется с изделием) на высоте 1,6 метра.

## **Общая информация**

- Очищайте подставку ветошью, смоченной в нейтральном моющем средстве. Не используйте абразивные средства, ветоши и губки.
- Упаковочные материалы необходимо утилизировать в соответствии с требованиями действующих нормативов.
- Изготовитель снимает с себя всякую ответственность за причиненный людям и имуществу ущерб в случае:
  - Использования не по назначению.
  - Несоблюдения приведенных здесь предписаний.
  - Нарушения целостности какой-либо части.
  - Использования неоригинальных запчастей.
  - Использования неоригинальных принадлежностей.
  - Использования неоригинальных чистящих средств.
- Для обеспечения устойчивости и безопасности нельзя превышать высоту Н.